



ЭлектроГуру



+7 (495) 445 03 64, +7 (800) 500 03 64

@ zakaz@electroguru.ru

115516, г. Москва, Кавказский бульвар, д. 59



КЛЕММЫ



221 СЕРИЯ

Универсальные компактные клеммы для всех типов проводников

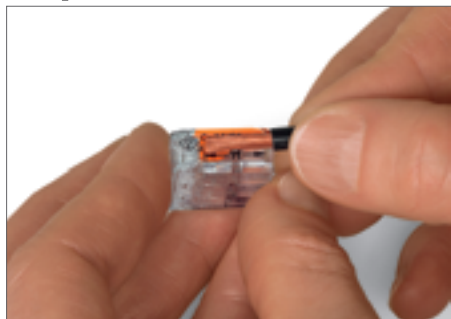

Зачистите изоляцию на длину 11 мм.

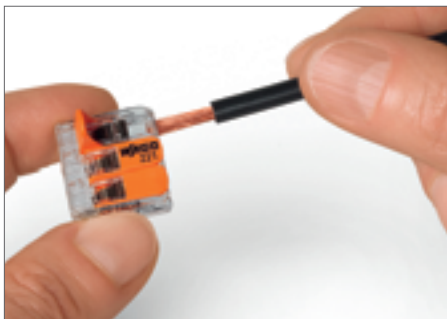

Подключение проводника: откройте зажимное устройство с помощью рычага и вставьте проводник.

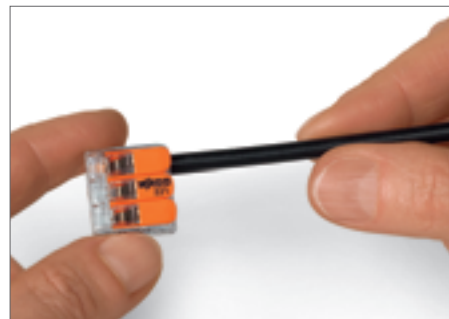

Затем опустите рычаг, чтобы замкнуть зажим.

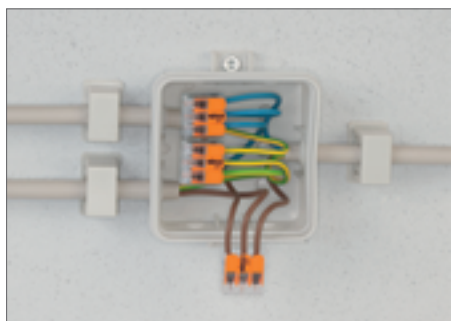

Электромонтаж тонких многожильных проводников в распределительной коробке.

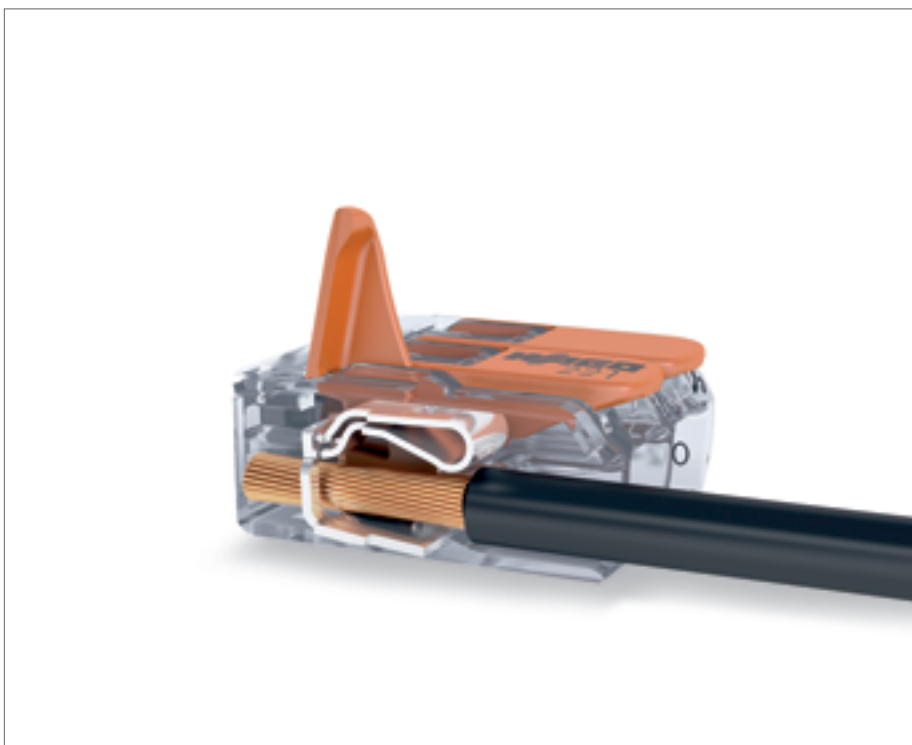

Индивидуальная конструкция низковольтных систем освещения



Распределение питания для потолочных светильников





Подвесное присоединение светильников в подвесных потолках

Зажим CAGE CLAMP®
предназначен для
следующих типов
медных проводников:*

одножильные

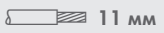
многожильные

0,2 ... 4 мм ² "s+st" 0,14 ... 4 мм ² "f-st" 450 В/4 кВ/2 ① I _N 32 А  11 мм	AWG 24 ... 12 ②	0,2 ... 4 мм ² "s+st" 0,14 ... 4 мм ² "f-st" 450 В/4 кВ/2 ① I _N 32 А  11 мм	AWG 24 ... 12 ②
---	--------------------	---	--------------------



- ① в линиях заземления
 450 В = номинальное напряжение
 4 кВ = номинальное импульсное напряжение
 2 = уровень загрязнения

- ② Длина зачистки изоляции, см. на упаковке или в инструкции

Артикул	Упак. Единица	Артикул	Упак. Единица
Универсальные компактные клеммы для всех типов проводников, 2-проводная клемма, с рычагами, максимальная температура продолжительной эксплуатации до 85 °С		Универсальные компактные клеммы для всех типов проводников, 3-проводная клемма, с рычагами, максимальная температура продолжительной эксплуатации до 85 °С	
221-412	100 шт./уп.	221-413	50 шт./уп.

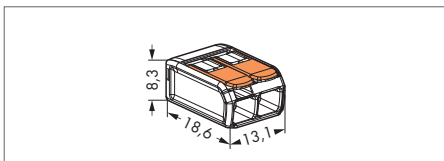

Габаритные размеры в мм

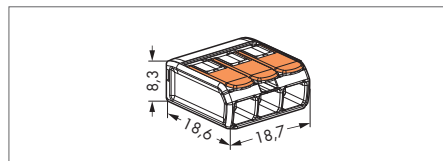

Габаритные размеры в мм



Универсальные компактные клеммы, Подключение без инструмента до 5 многожильных проводников от 0,14 до 4 мм², одножильных от 0,2 до 4 мм²

Принцип действия:

Откройте зажим с помощью оранжевого рычага до тех пор, пока рычаг не окажется в вертикальном положении. Теперь можно вставить проводник, вернуть рычаг в исходное положение, на один уровень с корпусом клеммы.

Безопасность:

Специально подобранное исходное положение рычага надежно защищает подключенный проводник от случайного разъединения. Безопасность использования для любых типов проводников (одножильных, многожильных) подтверждена допусками ENEC и UL.



Артикул	Упак. Единица	Артикул	Упак. Единица
Монтажный держатель, для 2-,3-,5- проводных клемм 221 серии		Универсальные компактные клеммы для всех типов проводников, 5-проводная клемма, с рычагами, максимальная температура продолжительной эксплуатации до 85 °С	
221-500	10 шт./уп.	221-415	25 шт./уп.



Новинка 2016 г.

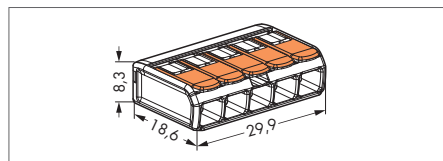

Габаритные размеры в мм

222 СЕРИЯ

Универсальные клеммы для всех типов проводников

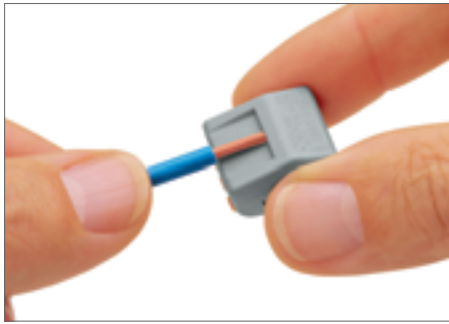

Зачистите проводник на 9 ... 10 мм.

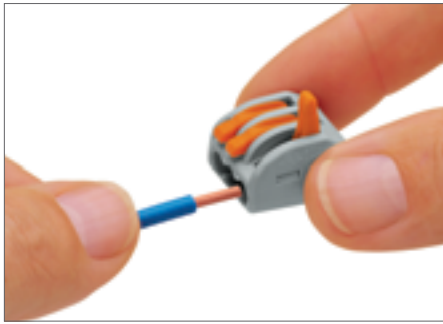

Подключение проводника: откройте зажимное устройство с помощью рычага и вставьте проводник.

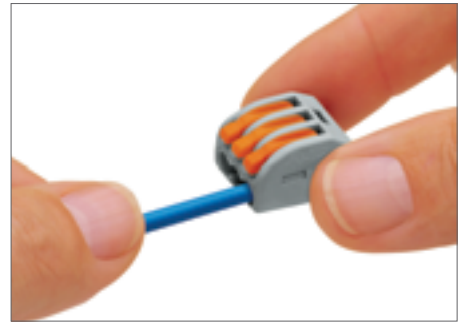

Затем опустите рычаг, чтобы замкнуть зажим.

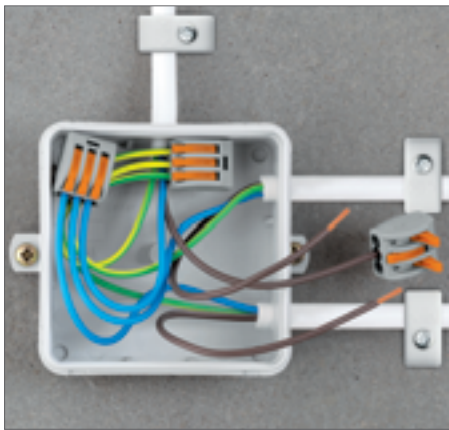

Электромонтаж многожильных проводников в распределительную коробку.



Специализированный вариант для низковольтных осветительных систем.

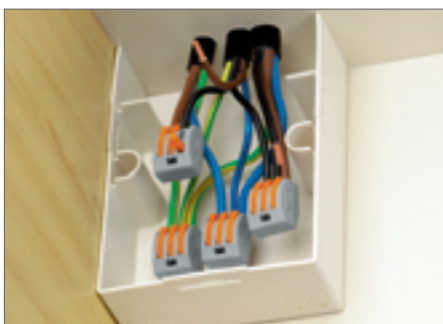
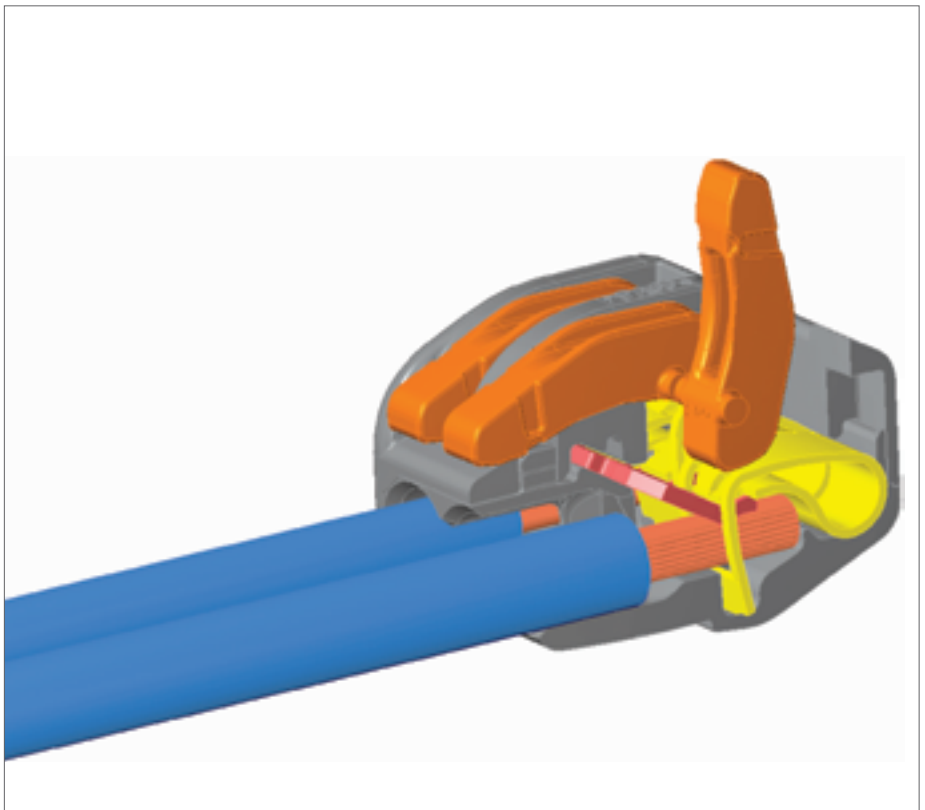

Подключение предварительно собранных компонентов с кабелем, напр., модульных сборок, используемых в передвижных домах.



Осветительные приборы с гибкой подачей питания.

Зажим CAGE CLAMP® предназначен для следующих типов медных проводников:*
одножильные

многожильные

тонкие многожильные, в том числе с лужеными отдельными жилами

с опрессованными жилами

тонкопроволочные, с изолир. наконечником **1** (с герметичной опрессовкой)

тонкопроволочные со штифтовым наконечником (с герметичной опрессовкой)

1 При подсоединении проводников с изолир. наконечниками их максимальное сечение должно быть на один размер меньше макс. сечения клеммы.

0,08 ... 2,5 мм ² "s+st" 0,08 ... 4 мм ² "f-st" 400 В/4 кВ/2 ① I _N 32 А 9 ... 10 мм ②	AWG28-14 "s+f-st" AWG28-12 "f-st" 600 В, 20 А ^{UL}	0,08 ... 2,5 мм ² "s+st" 0,08 ... 4 мм ² "f-st" 400 В/4 кВ/2 ① I _N 32 А 9 ... 10 мм ②	AWG28-14 "s+f-st" AWG28-12 "f-st" 600 В, 20 А ^{UL}
--	---	--	---



- ① в линиях заземления
400 В = номинальное напряжение
4 кВ = номинальное импульсное напряжение
2 = уровень загрязнения
- ② Длина зачистки изоляции, см. на упаковке или в инструкции

Цвет	Артикул	Упак. Единица	Цвет	Артикул	Упак. Единица
Компактная 2-проводная клемма, с рычагами, работа в непрерывном режиме при макс. температуре 85 °С			Компактная 3-проводная клемма, с рычагами, работа в непрерывном режиме при макс. температуре 85 °С		
● серые	222-412	50 шт./уп.	● серые	222-413	50 шт./уп.

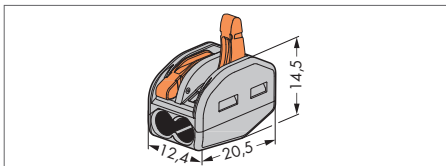

Габаритные размеры в мм

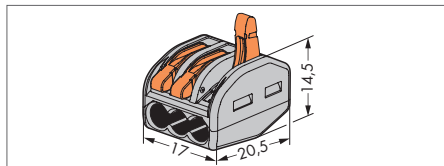

Габаритные размеры в мм

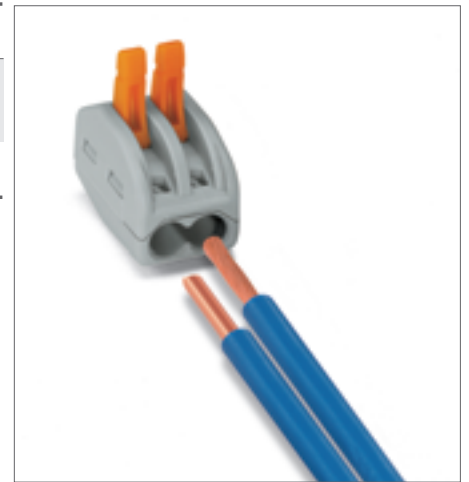

Универсальные клеммы

Подключение без инструмента до 5 зачищенных тонкопроволочных проводников от 0,08 до 4 мм²/AWG 28 ... 12, одножильных или многожильных проводников до 2,5 мм²/AWG 14.

Как они работают:

Откройте зажим с помощью оранжевого рычага до тех пор, пока рычаг не окажется в вертикальном положении. Теперь можно вставить проводник, вернуть рычаг в исходное положение, на один уровень с корпусом клеммы.

Безопасность:

Специально подобранное исходное положение рычага надежно защищает подключенный проводник от случайного разъединения.

Безопасность использования для любых типов проводников (одножильных, многожильных, тонкопроволочных) подтверждена допусками ENEC и UL.

ENEC - это европейская отметка продукции, которая указывает на соответствие европейским стандартам безопасности. Отметка ENEC соответствует тем же стандартам ЕС, что и отметка VDE.

Но отметка VDE признается только в Германии, тогда как ENEC подтверждена более чем в 20 странах Европы.

Цвет	Артикул	Упак. Единица	Цвет	Артикул	Упак. Единица
Монтажный держатель , для 2-,3-,5- проводных клемм 222 серии			Компактная 5-проводная клемма, с рычагами, работа в непрерывном режиме при макс. температуре 85 °С		
● оранжевый	222-500	10 шт./уп.	● серые	222-415	40 шт./уп.

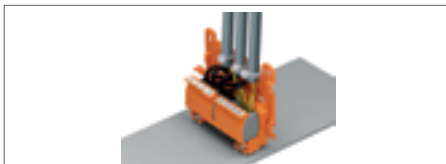

Габаритные размеры в мм

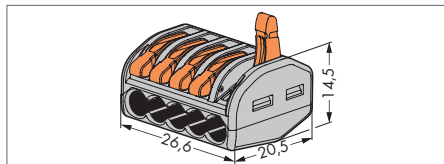

Габаритные размеры в мм

Цвет	Артикул	Упак. Единица
Пластина защиты от натяжения, толщина 4мм Для установки на монтажный держатель 222-500		
● оранжевый	222-505	10 шт./уп.

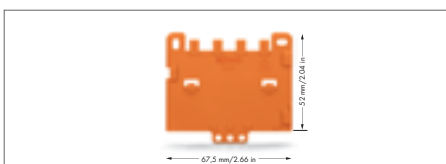

Габаритные размеры в мм

Универсальные компактные клеммы для всех типов медных проводников, Серия 221 / 222

CAGE CLAMP®

Длина снятия изоляции

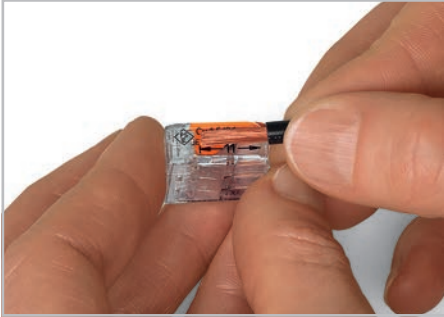

Зачистите проводник на 11 мм (серия 221).
Зачистите проводник на 9 ... 10 мм (серия 222).

0,2 ... 4 мм ² «s+st» 0,14 ... 4 мм ² «f-st» 450 V/4 kV/2* I _N 32 A	AWG 24 ... 12	0,08 ... 2,5 мм ² «s+f-st» 0,08 ... 4 мм ² «f-st» 400 V/4 kV/2* I _N 32 A	AWG 28 ... 14 «s+f-st» AWG 28 ... 12 «f-st» 600 V, 20 A Ⓢ
11 мм ① Допуски		9 ... 10 мм / 0,37 дюйма ① Допуски	



Распределение питания для потолочных светильников

Подключение проводника

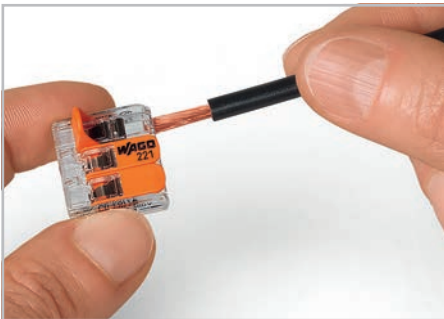

Присоединение проводника: откройте зажимное устройство с помощью рычага и вставьте проводник. Затем опустите рычаг, чтобы закрыть зажим.

Цвет	Артикул	Упак. Единица	Цвет	Артикул	Упак. Единица
Разветвительный соединитель COMPACT для всех типов проводников, с рычагами, максимальная температура продолжительной эксплуатации 105 °C			Разветвительный соединитель CLASSIC для всех типов проводников, с рычагами, максимальная температура продолжительной эксплуатации 85 °C		
2-проводные клеммы			2-проводные клеммы		
○ прозрачные	221-412	1000(10x100)	● серые	222-412	500(10x50)
3-проводные клеммы			3-проводные клеммы		
○ прозрачные	221-413	500(10x50)	● серые	222-413	500(10x50)
5-проводные клеммы			5-проводные клеммы		
○ прозрачные	221-415	400(10x40)	● серые	222-415	400(10x40)
Монтажный адаптер, для 2-, 3- и 5-проводных разветвительных соединителей			Монтажный адаптер, для 2-, 3- и 5-проводных разветвительных соединителей		
●	221-500	50(5x10)	●	222-500	50(5x10)
Пластина разгрузки натяжения, для монтажного адаптера			Пластина разгрузки натяжения, для монтажного адаптера		
●	222-505	50(5x10)	●	222-505	50(5x10)
Угловой адаптер на DIN-рейку, для монтажа на DIN-рейку 35 мм			Угловой адаптер на DIN-рейку, для монтажа на DIN-рейку 35 мм		
●	222-510	50(5x10)	●	222-510	50(5x10)
Самоклеющиеся маркировочные полоски, без печати			Самоклеющиеся маркировочные полоски, без печати		
○	210-334	1	○	210-334	1



Вертикальный монтаж с пластиной для разгрузки натяжения на рейку DIN-35; маркировка зажимных устройств с помощью маркировочных полосок серии 221/222.

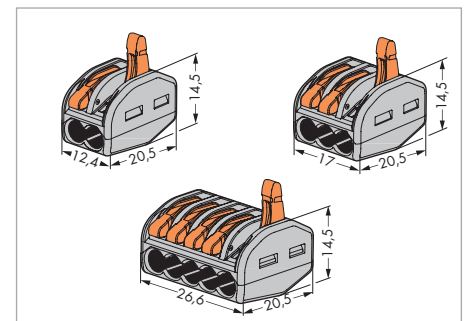
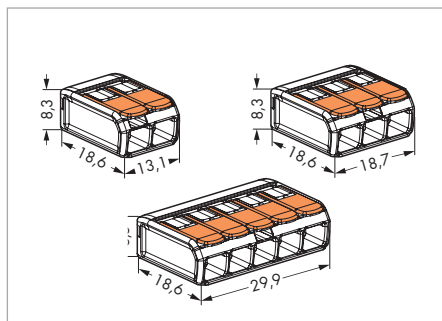

WAGO 221

COMPACT Splicing Connectors for All Conductor Types

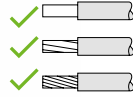





221-413,
4 mm² variant

221-613,
6 mm² variant

- Continuous service temperature: max. 105°C
- Ambient temperature: max. 85°C (T85)



Carrier			
	Description	Item No.	Pack. Unit
	Strain relief plate; for 221-500 Mounting Carrier	222-505	1
	Mounting carrier; for 2-, 3- and 5-wire connectors; 4 mm ² variant	221-500	1
	Angled DIN-rail adapter; for horizontal mounting of 221-500 carrier on DIN-35 rail	222-510	1
	Mounting carrier; for 2-, 3- and 5-wire connectors; 6 mm ² variant	221-510	1

NEW

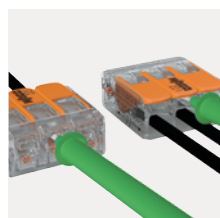

Two test slots





Industry's widest range of conductor sizes



- Combine any type and size of conductors







Transparent housing

- Clearly identify if the conductor has been stripped and inserted properly

4 mm ² variant		
0.14 ... 4 mm ²		450 V / 4 kV / 2
0.2 ... 4 mm ²		32 A

	Description	Item No.	Pack. Unit
	2-wire connectors	221-412	100
	3-wire connectors	221-413	50
	5-wire connectors	221-415	25

6 mm ² variant		
0.5 ... 6 mm ²		450 V / 4 kV / 2
		41 A

	Description	Item No.	Pack. Unit
	2-wire connectors	221-612	50
	3-wire connectors	221-613	40
	5-wire connectors	221-615	20

NEW

Carrier			
	Description	Item No.	Pack. Unit
	Mounting carrier; for 2-wire connectors; for screw mounting	221-502	1
	Mounting carrier; for 3-wire connectors; for screw mounting	221-503	1
	Mounting carrier; for 5-wire connectors; for screw mounting	221-505	1

NEW

224 СЕРИЯ

PUSH WIRE®
CAGE CLAMP®

Описание и использование

Сторона светильника

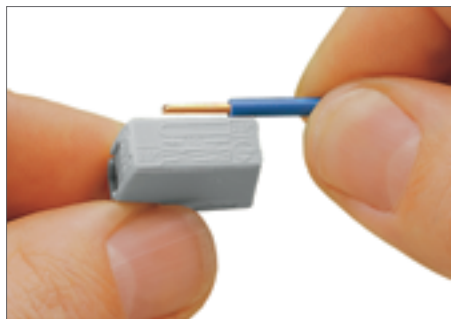

Зачистите проводник на 9 ... 11 мм.



Выполнение соединения: полностью нажмите кнопку и вставьте зачищенный проводник в квадратное отверстие до упора, отпустите кнопку.



Отключение: нажать кнопку и извлечь проводник.

Зажим CAGE CLAMP® предназначен для следующих типов медных проводников: *

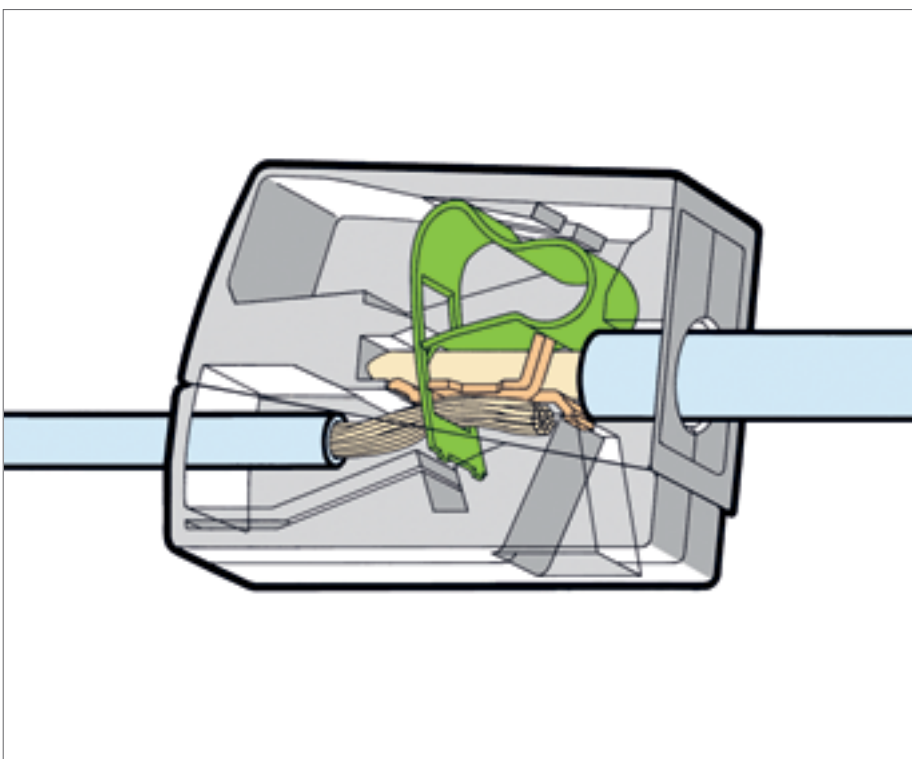

Монтажная сторона

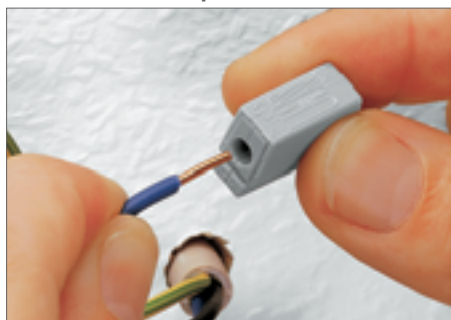

Выполнение соединения: вставьте зачищенный одножильный проводник в круглое отверстие до упора.

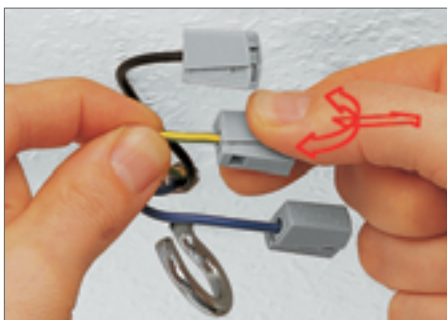

Отключение: удерживая проводник и прокручивая его вправо-влево, извлечь проводник.

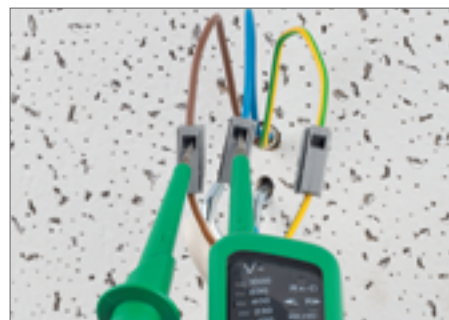

Измерение через отдельное тестовое гнездо.



Зажим PUSH WIRE® предназначен для следующих типов медных проводников: *
одножильные

* Используйте контактную пасту "Alu-Plus" при подключении алюминиевых проводников
Код 249-130

Строительно-монтажные клеммы для светильников и сервисные клеммы

Серия 224 / 873

PUSH WIRE®

CAGE CLAMP®

Длина снятия изоляции

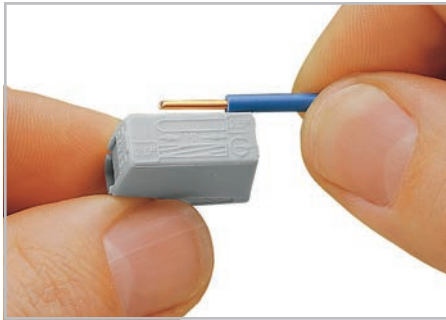

Зачистите проводник на 9 ... 11 мм.

Тестирование



Измерение напряжения через отдельные тестовые гнезда.

Подключение проводника



Страна монтажа: вставьте зачищенный одно-проводочный проводник в круглое отверстие до упора.

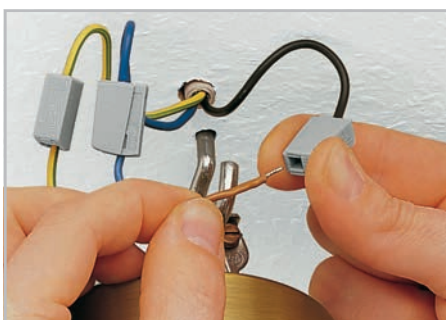

Страна осветительной арматуры: нажмите до упора кнопку, введите в прямоугольное отверстие конец зачищенного проводника и отпустите его.

Монтажная сторона 1 ... 2,5 мм ² «S» 2 x 1,0 ... 2,5 мм ² «S» Страна светильника 0,5 ... 2,5 мм ² «s+f-st» 400 В / 4 кВ / 2*, I _N 24 А 9 ... 11 мм	AWG 14 ... 12 AWG 16 ... 14 AWG 20 ... 16 300 В, 20 А	2-проводниковая вилка AWG 18 ... 12 «S» AWG 16 ... 12 «st» 11 ... 13 мм 9 ... 11 мм	1-проводная розетка AWG 18 «S» 600 В, 6 А
--	--	--	--

1 Допуски

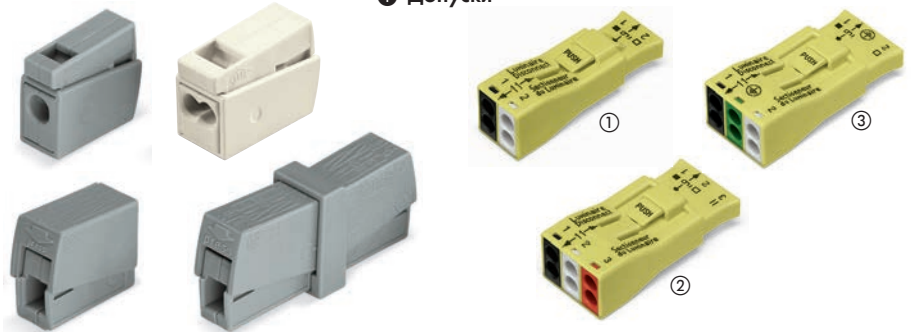

Цвет	Артикул	Упак. Единица	Тип/ кол-во контактов	Артикул	Упак. Единица
Соединители для осветительной арматуры, стандартная версия для работы в непрерывном режиме при температуре 105 °C			Соединитель с размыкателем для осветительной арматуры (версия для США), тип 1		
● серые	224-101	1000	2	873-902	40
Версия для повышенной рабочей температуре 120 °C			Соединитель с размыкателем для осветительной арматуры (версия для США), тип 2		
● черные	224-104	100	3	873-903	20
2-проводные соединители для осветительной арматуры, стандартная версия для работы в непрерывном режиме при температуре 105 °C			Соединитель с размыкателем для осветительной арматуры (версия версия), тип 3, заземляющий контакт в центральном положении		
○ белые	224-112	1000	3	873-953	500
Версия для повышенной рабочей температуре 120 °C					
● черные	224-114	100			
Сервисный соединитель					
● серые	224-201	50			

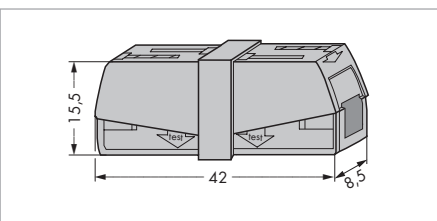
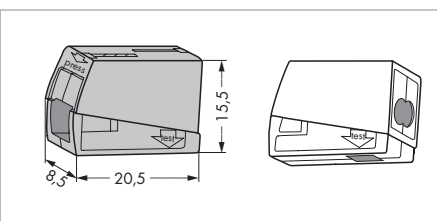
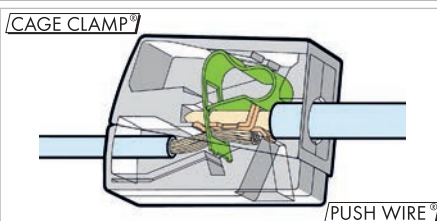

<p>Luminaire Disconnect Sectionneur du luminaire</p>	<p>HERFOT</p>
<p>✓ 18-12 AWG CU, SOL, UL/CSA 0,75-4 mm²</p> <p>✓ 16-12 AWG (S19 an) CU, UL 14-12 AWG (S19 an) CU, CSA 1,5-4 mm² <i>One-time use only. Do not reuse. N'utiliser qu'une seule fois.</i></p>	<p>✓ 18 AWG CU, SOL, UL/CSA 0,75 mm²</p>
<p>0,45 inch / 11 - 13 mm</p>	<p>0,35 inch / 9 - 11 mm</p>
<p>Correct method of solid wire removal Solid wire to be removed in one hand, the connector in the other - twist slightly while pulling the connector. D'écarter correctement du conducteur rigide Tenir d'une main le conducteur à déconnecter et de l'autre main le connecteur - Opérer une légère torsion du conducteur tout en tirant sur le connecteur.</p>	

1 Данные о допусках можно найти в Интернете по адресу: www.wago.ru

<p>Сторона ввода питания 1 ... 2,5 мм² "s" Сторона светильника 0,5 ... 2,5 мм² "s+f-st" 400 В/4 кВ/2; 24 А 9 ... 11 мм / 0,39 дюйма</p>	<p>AWG 14 ... 12 AWG 20 ... 16 300 В, 20 А^{UL}^{CS}</p>	<p>Сторона ввода питания 1 ... 2,5 мм² "s" Сторона светильника 0,5 ... 2,5 мм² "s+f-st" 400 В/4 кВ/2; 24 А 9 ... 11 мм / 0,39 дюйма</p>	<p>AWG 14 ... 12 AWG 20 ... 16 300 В, 20 А^{UL}^{CS}</p>	<p>Сторона ввода питания 0,5 ... 2,5 мм² "s+f-st" 400 В/4 кВ/2 I, 24 А 9 ... 11 мм / 0,39 дюйма</p>	<p>AWG 20 ... 16 300 В, 20 А^{UL}</p>
---	--	---	--	--	---



Цвет	Артикул	Упак. Единица	Цвет	Артикул	Упак. Единица	Цвет	Артикул	Упак. Единица
Соединительная клемма для осветительного оборудования, стандартный тип, работа в непрерывном режиме при температуре 105°C			2-проводная соединительная клемма для осветительного оборудования, стандартный тип, работа в непрерывном режиме при температуре 105°C			Сервисный соединитель		
● серые	224-101	100 шт./уп.	○ белые	224-112	100 шт./уп.	● серые	224-201	50 шт./уп.
Соединительная клемма для осветительного оборудования, исполнение для работы в непрерывном режиме при повышенной температуре 120°C			2-проводная соединительная клемма для осветительного оборудования, исполнение для работы в непрерывном режиме при повышенной температуре 120°C					
● черные	224-104	100 шт./уп.	● черные	224-114	100 шт./уп.			

Принадлежности, серия 224

Шприц,

с контактной пастой "Alu-Plus", 20 мл
249-130 5 шт./уп.

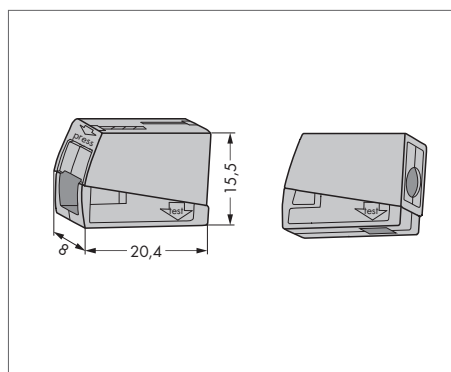

Габаритные размеры в мм

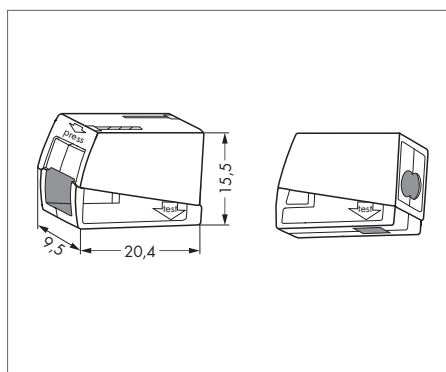

Габаритные размеры в мм

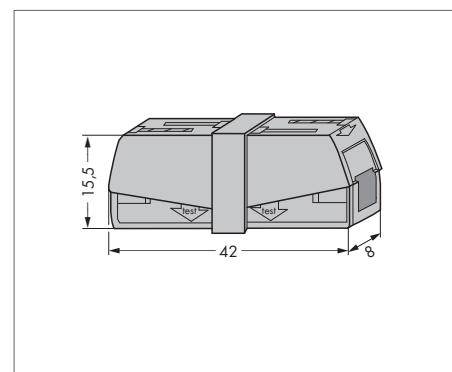

Габаритные размеры в мм

2273 СЕРИЯ

Компактные клеммы PUSH WIRE® для распределительных коробок и одножильных проводников

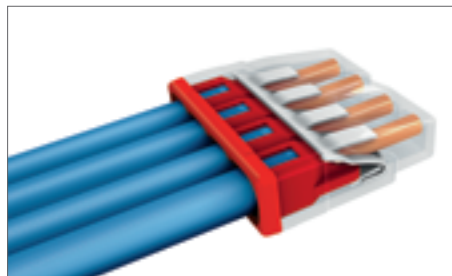

Длина снятия изоляции



Снимите изоляцию на одножильном проводнике на 11 мм (см. маркировку). Проводники правильно зачищены, если через прозрачный порт не видно оголенного проводника на стороне клеммы без печати. На рисунке показан центральный проводник с излишней длиной зачистки.

Соединение PUSH WIRE®



Подсоединение: вставьте зачищенный проводник до упора.

Соединение PUSH WIRE®



Удаление: удерживая проводник и прокручивая его вправо-влево, извлеките проводник из клеммы.

Монтажный держатель

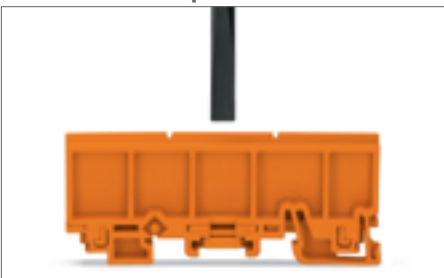

Монтажный держатель подходит для обоих профилей клеммы.



Для регулировки монтажного держателя откройте защелку с помощью рабочего инструмента 5,5 мм и переведите зажимной ползунок на необходимую ширину, вращая инструмент.

Визуальный контроль проводного монтажа



Через прозрачный корпус видно, полностью ли вставлены проводники; в цветном основании через прозрачный порт видно, правильно ли выбрана длина зачистки проводника.

Монтажный держатель

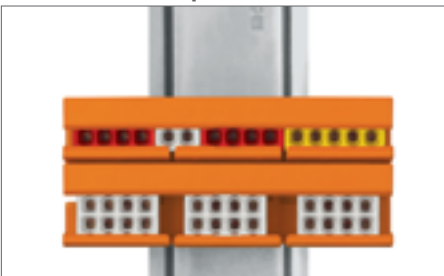

Клеммы в монтажном адаптере могут быть продольно объединены перемычками 862-482. Обратите внимание на то, что удаление перемычек невозможно.

Тестирование



Тестирование через порт, противоположный входу проводника.



Зажим PUSH WIRE® предназначен для следующих типов медных проводников: одножильные

Удобство проводного монтажа благодаря исключительно компактному дизайну.

Для проводников сечением от 0,5 до 2,5 мм² (AWG 18 ... 14).

Возможность комбинирования проводников различного сечения.

PUSH WIRE® используется для подключения одножильных проводников ("sol.").

Подключение до 8 одножильных проводников путем вставки.

Клеммы PUSH WIRE® для распределительных коробок – Описание и применение –

Компактные клеммы PUSH WIRE® для распределительных коробок и монтажных держателей, Серия 2273

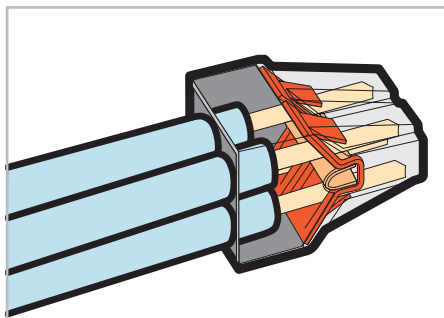
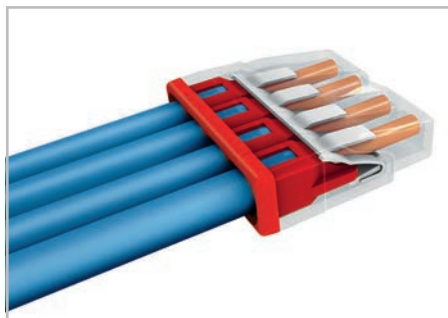

0,5 ... 2,5 мм² «S»
450 В/4 кВ/2***
I_N 24 А

AWG 18 ... 14 «S»

11 мм

1 Допуски



Длина снятия изоляции



Снимите изоляцию на одно-проводном проводнике до нужной длины (см. маркировку).

Тестирование



Тестирование

Цвет	Артикул	Упак. Единица
Соединители COMPACT PUSH WIRE® для распределительных коробок, прозрачный корпус		
○ 2 проводника	2273-202	1000 (10x100)
○ 3 проводника	2273-203	1000 (10x100)
○ 4 проводника	2273-204	1000 (10x100)

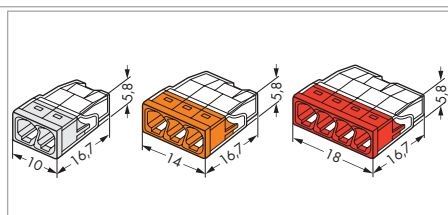

Соединение PUSH WIRE®

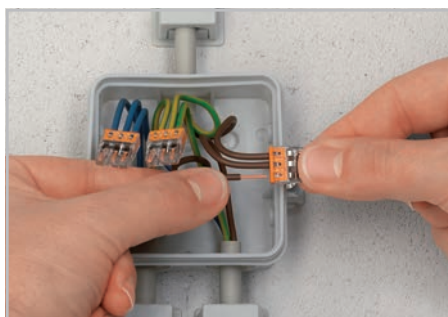

Вставьте зачищенный одно-проводный проводник до упора.

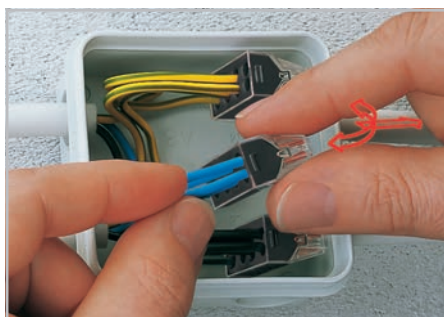

Отключение: удерживая проводник и прокручивая его вправо-влево, извлеките проводник из клеммы.

Цвет	Артикул	Упак. Единица
Соединители COMPACT PUSH WIRE® для распределительных коробок, прозрачный корпус		
○ 5 проводников	2273-205	1000 (10x100)
○ 8 проводников	2273-208	500 (10x50)

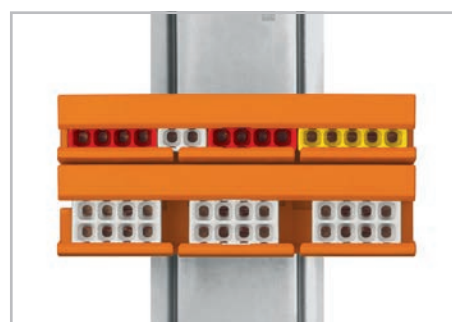

Монтажный держатель подходит для обеих профилей клеммы.



С фиксацией на рейке DIN-35 (монтажные адаптеры серии 773)

Цвет	Артикул	Упак. Единица
Соединители COMPACT PUSH WIRE® для распределительных коробок, прозрачный корпус		
○ 5 проводников	2273-205	1000 (10x100)
○ 8 проводников	2273-208	500 (10x50)

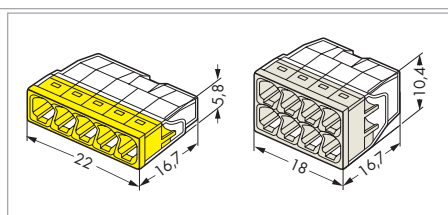

Компактные клеммы PUSH WIRE® для распределительных коробок

0,5 ... 2,5 мм ² "s" 450 В/4 кВ/2 I _n 24 А	AWG 18 ... 14 "s"	0,5 ... 2,5 мм ² "s" 450 В/4 кВ/2 I _n 24 А	AWG 18 ... 14 "s"	0,5 ... 2,5 мм ² "s" 450 В/4 кВ/2 I _n 24 А	AWG 18 ... 14 "s"
 11 мм		 11 мм		 11 мм	



Артикул	Упак. Единица	Артикул	Упак. Единица	Артикул	Упак. Единица
Компактная клемма PUSH WIRE® для распределительных коробок, 2-проводная клемма, прозрачный корпус, белая крышка		Компактная клемма PUSH WIRE® для распределительных коробок, 3-проводная клемма, прозрачный корпус, оранжевая крышка		Компактная клемма PUSH WIRE® для распределительных коробок, 4-проводная клемма, прозрачный корпус, красная крышка	
2273-202	100 шт./уп.	2273-203	100 шт./уп.	2273-204	100 шт./уп.

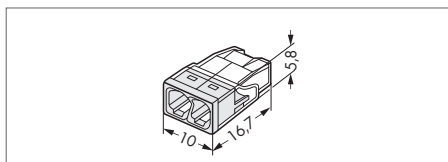

Габаритные размеры в мм

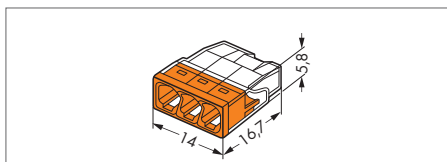

Габаритные размеры в мм

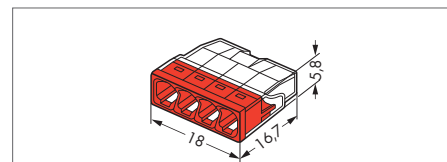

Габаритные размеры в мм

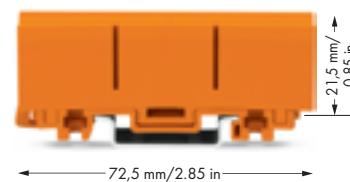

Артикул	Упак. Единица	Артикул	Упак. Единица	Артикул	Упак. Единица
Компактная клемма PUSH WIRE® для распределительных коробок, 5-проводная клемма, прозрачный корпус, желтая крышка		Компактная клемма PUSH WIRE® для распределительных коробок, 8-проводная клемма, прозрачный корпус, белая крышка		Монтажный держатель, для одно- (14 мм) и двухрядных (18,5 мм) клемм	
2273-205	100 шт./уп.	2273-208	50 шт./уп.	● оранжевые 2273-500	10 шт./уп.

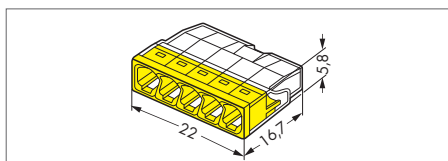

Габаритные размеры в мм

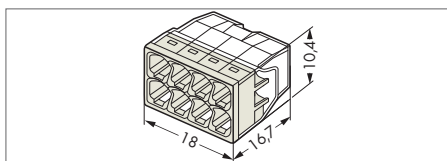

Габаритные размеры в мм

Клеммы MICRO PUSH WIRE® для распределительных коробок – Описание и порядок работы –

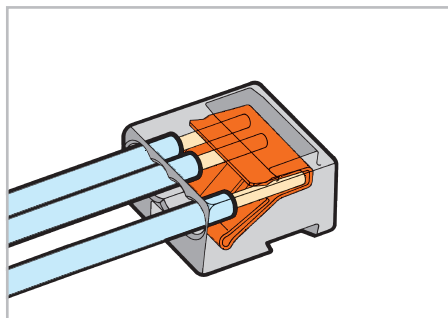

Длина снятия изоляции

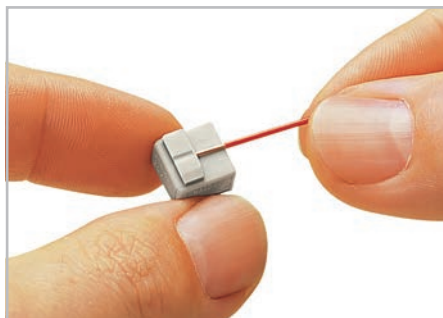

Зачистите одно-проводочные проводники на длину 5 ... 6 мм.

Крепление



Сборка индивидуальных клемм в клеммные колодки.

Соединение PUSH WIRE®

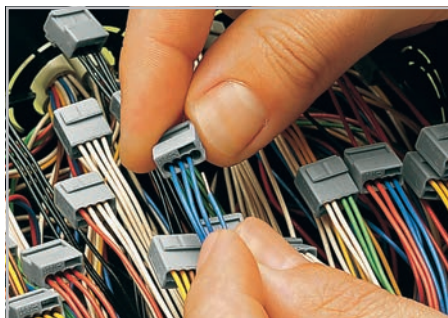

Подключение: вставьте зачищенный проводник до упора.

Соединение PUSH WIRE®

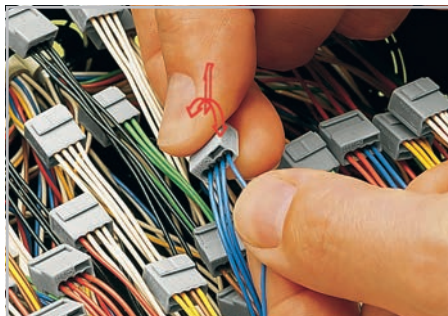

Отключение: удерживая проводник и прокручивая его вправо-влево, извлеките проводник из клеммы.

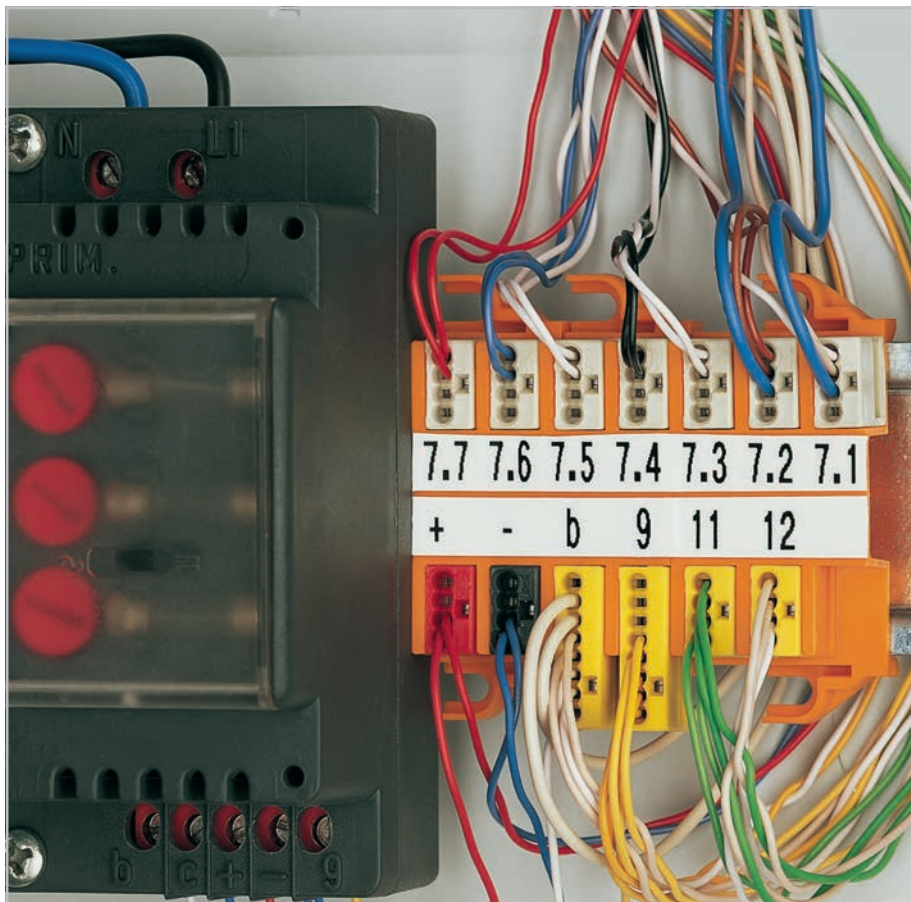

Тестирование

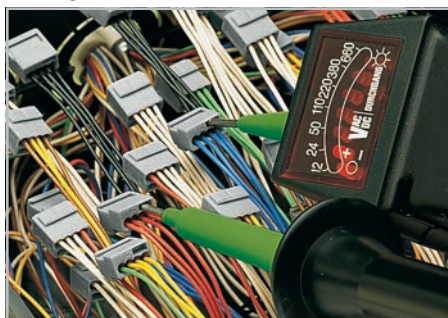

Тестирование

Области применения



Переключатель (специальный разъем с выводом под пайку)

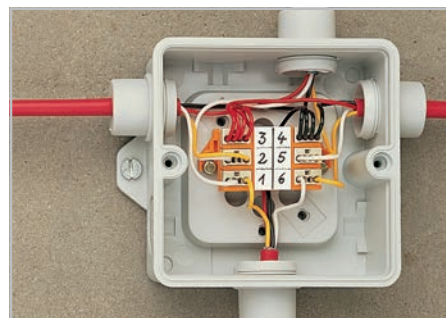

Распределительная коробка охранной сигнализации

Connectors for KNX/EIB Bus Coupler Units

243 Series



- Compact, 4-conductor KNX/EIB connectors with PUSH WIRE® connection
- Push-in termination of solid conductors
- Four-conductor entries allow devices to be replaced without disrupting the KNX/EIB bus connection

Electrical Data

Ratings per*	IEC/EN 60664-1
Rated voltage (III / 3)	250 V
Rated surge voltage (III / 3)	4 kV
Rated voltage (III / 2)	320 V
Rated surge voltage (III / 2)	4 kV
Rated voltage (II / 2)	630 V
Rated surge voltage (II / 2)	4 kV
Rated current	6 A

Connection Data

Connection technology	PUSH WIRE®
Strip length	5 ... 6 mm / 0.20 ... 0.24 inch
Conductor diameter	
Solid conductor	0.6 ... 0.8 mm / 22 ... 20 AWG
Solid conductor	1.0 mm / 18 AWG

Material Data

Material group	I
Insulation material	Polyamide 66 (PA 66)
Flammability class per UL94	V0
Limit temperature range	-60 ... +105 °C
Clamping spring material	Chrome nickel spring steel (CrNi)
Contact material	Electrolytic copper (E _{cu})
Contact plating	Tin-plated



Connectors for KNX/EIB Bus Coupler Units

243 Series



Dimensions (in mm):

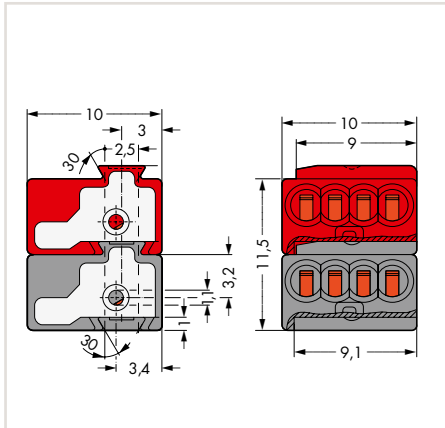

Connectors, for KNX/EIB bus coupler units, assembled, with test slot

Color	Item No.	Pack. Unit
● red	243-211	250
● dark gray		
● yellow	243-212	250
● light gray		

The KNX bus system is the intelligent solution to simplify existing building installation control. Instead of many different conventional wiring styles, the KNX bus system offers a flexible general solution for every application in the field of switching, controlling, measuring, monitoring and signaling.

The decentralized KNX system consists of active and intelligent modules. The system can be customized using the different KNX components.

For example, pairs of sensors/actuators control:

- lighting
- window blinds
- heating/ventilation
- energy management systems
- information display/transmission

Command data is transmitted via twisted-pair bus cable, which is connected to the sensors and actuators by WAGO PUSH WIRE® connectors.

The sensors transmit the commands as "telegrams" to the actuators via the bus. Once the information is gathered, the commands are performed by the actuators. An address is assigned to each "telegram" so that only a defined transmitter is allowed to activate a specified receiver. The address assignment is done using a programming tool.

The bus system is divided into "lines" (segments). The bus lines can be laid out either in a line, star or tree topology. WAGO's PUSH WIRE® connectors connect the different branches to one another in the junction boxes.

New components can be easily added to the existing bus, permitting future expansion of the installation. When future reallocation of rooms, floors or buildings is required, the installation remains unchanged, so that only the sensors must be reassigned to the actuators.

Клеммы MICRO PUSH WIRE® для распределительных коробок, монтажные адаптеры

Серия 243

PUSH WIRE®

0,6 ... 0,8 мм Ø «S»* 100 В / 1,5 кВ / 2 I _N 6 А	AWG 22 ... 20 «S»* 150 В, 7 А 150 В, 7 А	0,6 ... 0,8 мм Ø «S»* 100 В / 1,5 кВ / 2 I _N 6 А	AWG 22 ... 20 «S»* 150 В, 7 А 150 В, 7 А	Монтажные адаптеры для соединителей MICRO PUSH WIRE® для распределительных коробок
5 ... 6 мм		5 ... 6 мм		
Допуски		Допуски		



Цвет	Артикул	Упак. Единица	Цвет	Артикул	Упак. Единица	Описание	Артикул	Упак. Единица
Соединитель MICRO PUSH WIRE® для распределительных коробок, 4-провод. соединители			Соединитель MICRO PUSH WIRE® для распределительных коробок, 8-провод. соединители			Монтажный адаптер,		
темно-серые	243-204	1000 (10x100)	темно-серые	243-208	500 (10x50)	для 4 соединителей	243-112	50 (5x10)
красный	243-804	1000 (10x100)	красный	243-808	500 (10x50)	для 6 соединителей	243-113	50 (5x10)
светло-серые	243-304	1000 (10x100)	светло-серые	243-308	500 (10x50)	Маркировочная полоса,		
желтые	243-504	1000 (10x100)	желтые	243-508	500 (10x50)	высота 7 мм, 6 полосок на карте		
						без печати	243-110	1

0,4 ... 0,5 мм Ø «S»* 100 В / 1,5 кВ / 2 I _N 6 А	AWG 26 ... 24 «S»*
5 ... 6 мм	
Допуски	



Цвет	Артикул	Упак. Единица
Соединитель MICRO PUSH WIRE® для распределительных коробок, 4-провод. соединители		
прозрачные	243-144	1000 (10x100)

Габаритные размеры

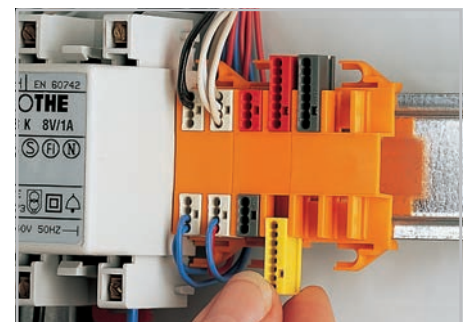
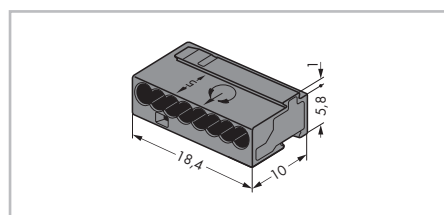
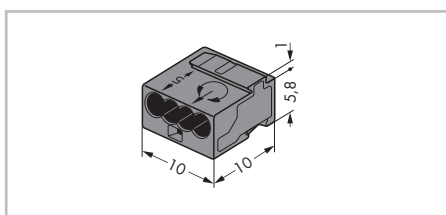

Вставка соединителя в монтажный адаптер.

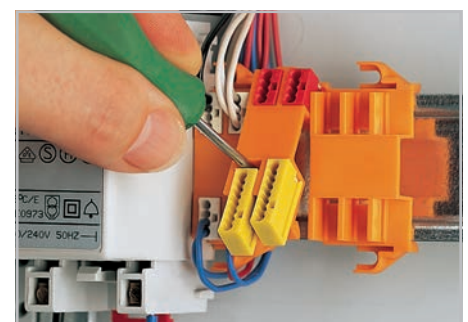

Извлечение монтажного адаптера из DIN-рейки.

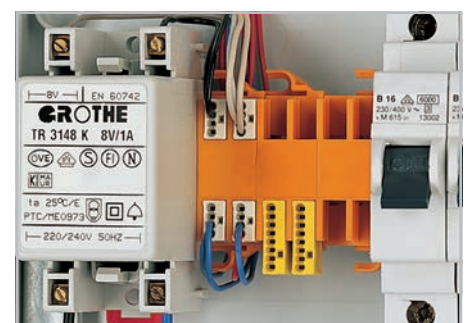

Монтаж на DIN-рейку 35 мм (дверной звонок)

Данные о допусках можно найти в Интернете по адресу: www.wago.ru Технические пояснения и сокращения см. в техническом разделе.
При использовании проводников только одинакового диаметра, возможно применение проводников диаметром 0,5 мм (AWG 24) или 1,0 мм (AWG 18).

WAGO 222:
CLASSIC Splicing Connectors for All Conductor Types

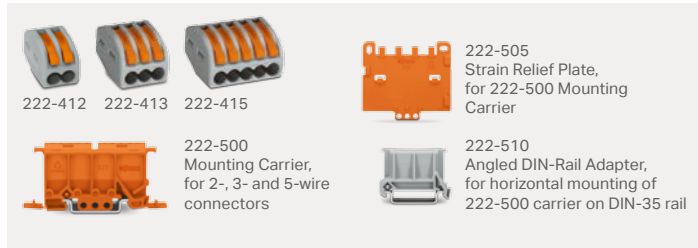

222-412 222-413 222-415
222-505 Strain Relief Plate, for 222-500 Mounting Carrier
222-500 Mounting Carrier, for 2-, 3- and 5-wire connectors
222-510 Angled DIN-Rail Adapter, for horizontal mounting of 222-500 carrier on DIN-35 rail

0.08 ... 4 mm²
0.08 ... 2.5 mm²
400 V / 4 kV / 2
32 A
Ambient temperature:
max. 40°C

WAGO 224:
Lighting and Service Connectors

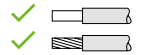

224-101 224-104 224-112 224-114 224-201

Installation side: 1 ... 2.5 mm²
Lighting side: 0.5 ... 2.5 mm²
400 V / 4 kV / 2
24 A
Ambient temperature:
max. 60°C (gray and white)
max. 75°C (black)

0.5 ... 2.5 mm²
400 V / 4 kV / 2
24 A
Ambient temperature:
max. 60°C

WAGO 2273:
COMPACT Junction Box Connectors

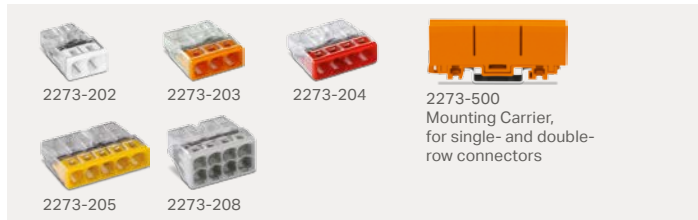

2273-202 2273-203 2273-204 2273-500 Mounting Carrier, for single- and double-row connectors
2273-205 2273-208

0.5 ... 2.5 mm²
450 V / 4 kV / 2
24 A
Ambient temperature:
max. 60°C (T60)

WAGO 773:
Junction Box Connectors up to 4 mm²

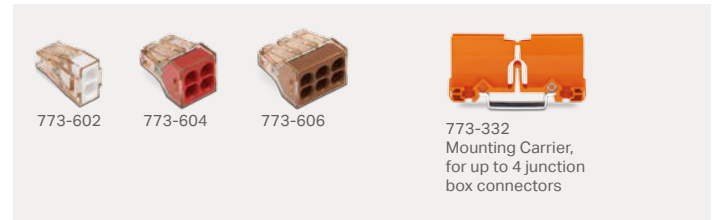
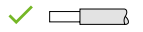

773-602 773-604 773-606 773-332 Mounting Carrier, for up to 4 junction box connectors

1.5 ... 4 mm²
400 V / 4 kV / 2
32 A
Ambient temperature:
max. 60°C

WAGO 773:
SPECIAL Junction Box Connectors

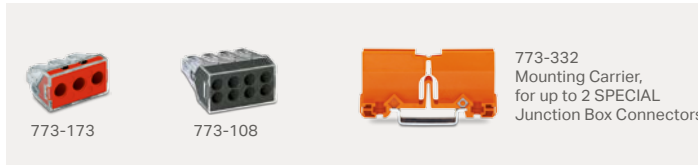
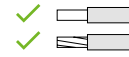

773-173 773-108 773-332 Mounting Carrier, for up to 2 SPECIAL Junction Box Connectors

2.5 ... 6 mm²
400 V / 4 kV / 2
41 A
Ambient temperature:
max. 60°C

0.75 ... 2.5 mm²
1.5 ... 2.5 mm²
400 V / 4 kV / 2
24 A
Ambient temperature:
max. 60°C

WAGO 243:
MICRO Junction Box Connectors



243-204 243-804 243-304 243-504
243-208 243-808 243-308 243-508
243-112 Mounting Carrier, for 4 connectors
243-113 Mounting Carrier, for 6 connectors
243-211 243-212

0.6 ... 0.8 mm Ø
100 V / 1.5 kV / 2
6 A
Ambient temperature:
max. 60°C

When using conductors of the same diameter, Ø 0.5 mm or Ø 1 mm are also possible!



Vario-T-BOXX
887-912

High-quality Sortimo® plastic case containing a selection of compact connectors, including WAGO's 221 Series Splicing Connectors

L-BOXX
887-913

Splicing connector set in new L-BOXX with WAGO 221; the robust L-BOXX is available with WAGO's COMPACT Splicing Connectors for all conductor types.



L-BOXX Mini
887-955

The small assortment box of proven WAGO splicing connectors for different conductor types and a broad range cross sections prepare you for practically any task (e.g., maintenance, lab work and building development).

